

GÜNSTIG

Wozidło budowlane 1000 kg

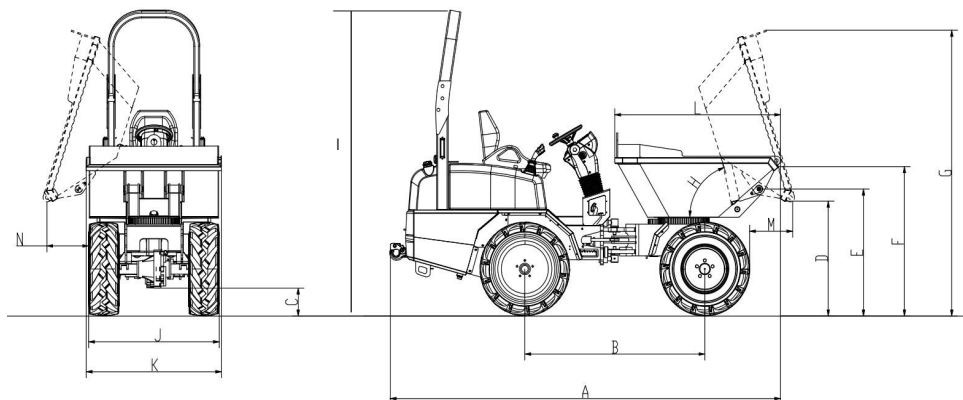

D910

A	Długość całkowita	3320 mm
B	Rozstaw osi	1530 mm
C	Prześwit minimalny	227 mm
D	Wysokość zrzutu	935 mm
E	Wysokość sworznia	1033 mm
F	Wysokość przedniej krawędzi łyżki	1217 mm
G	Maksymalna wysokość krawędzi łyżki	2327 mm
H	Kąt zrzutu	72°
I	Wysokość całkowita	2400 mm
J	Szerokość całkowita	1160 mm
K	Szerokość łyżki	1150 mm
L	Długość łyżki	1410 mm
M	Odległość zrzutu	367 mm
N	Odległość zrzutu (boczna)	335 mm

Specyfikacja Günstig D910	Masa całkowita	1900 kg
	Ładowność	1000 kg
	Pojemność skrzyni	0,6 m ³
	Maks. wysokość wysypu	935 mm
	Prędkość	0-20 km/h
Silnik	Model	Yanmar 3TNV88F
	Moc silnika	17,4 kW (24 KM)
	Typ	trzcylindrowy, bezpośredni wtrysk, chłodzony cieczą
Układ przeniesienia	Typ skrzyni biegów	PowerShift
System sterowania	Typ	Przegubowy i hydrauliczny układ kierowniczy
	Promień skrętu	2700 mm
	Prześwit	227 mm
Opony	Standardowe opony	10.7/75-15.3
Wywrot	Tak	3-stronny
Tryb hamowania	Hamulec na 4 koła, hamulec ręczny	
cena netto wersji podstawowej	zapytaj dealera	

Wozidło budowlane

Maszyna została zaprojektowana z myślą o codziennej eksploatacji w trudnych warunkach - na nierównym, grząskim terenie, w wąskich przejazdach i w miejscach, gdzie liczy się każdy manewr.

Dzięki kompaktowym wymiarom i prostemu, intuicyjnemu sterowaniu, maszyna doskonale sprawdza się zarówno na placu budowy, jak i w gospodarstwach rolnych, ogrodniczych.



*konstrukcja i dane techniczne mogą ulec zmianie bez uprzedniego powiadomienia.



GÜNSTIG D910

Wozidło budowlane
1000 kg

